

# 江苏镇江大港庄连山春秋墓地发掘简报

镇江博物馆

**内容提要** 庄连山墓地位于江苏镇江庄连山双墩南侧的高地上,2014年10—11月,镇江博物馆对该墓地的西南部分进行了抢救性考古发掘,发现三座墓葬、两座灰坑。墓葬为竖穴土坑墓,随葬有少量硬陶器、原始青瓷、青铜器等。根据随葬器物特征,推测墓葬年代为春秋中期。M1中放置马头随葬、M3底部生土二层台现象在本区域墓葬都很少见到,说明墓葬受到中原文化因素强烈影响。

**关键词** 镇江 庄连山 春秋中期 墓地

**中图分类号** K871.3 K878.8

**文献标识码** :A

江苏省镇江市东郊沿江的大港、谏壁一带山地属于宁镇山脉的一个分支,北侧面向长江,南侧是丘陵岗地。这一区域分布着众多商周时期的台型遗址和墓葬,其中紧临长江的台型遗址有草堂山、海船山、癞元墩、乌龟墩等<sup>[1]</sup>,而沿江的烟墩山<sup>[2]</sup>、芥麦山<sup>[3]</sup>、背顶山(顶部称北山顶)<sup>[4]</sup>、青龙山<sup>[5]</sup>、粮山<sup>[6]</sup>、王家山<sup>[7]</sup>都曾发现西周至春秋时期大型土墩墓,出土包括宜侯矢簋在内的一批重要器物。

庄连山东距大港镇约3.5公里,西距谏壁镇约5公里,是背顶山向北伸出的一条山岗。20世纪70年代地形图显示,山体长条形,大致南北走向。山顶部呈马鞍形,中部最高处有2座大型土墩墓,呈东西向排列,称之为双墩,分别于1984年、2007年进行了考古发掘<sup>[8]</sup>,双墩底部海拔约35米。

庄连山春秋墓地位于双墩南侧约150米的高地上,其顶部大致呈东南—西北走向,海拔高约30米,墓地北距长江约1公里,中心地理坐标为东

经 119° 37.688',北纬 32° 10.759'。青龙山大墓及附属墓在其西南1250米处,东南850米处有北山顶土墩墓,青龙山大墓、北山顶土墩墓底部海拔分别为81.6米和75.9米(图一彩插五:1)。

## 一 墓地的发现及发掘

由于多年来大规模的开发建设,庄连山及周边的地貌已发生了很大变化,南侧与背顶山之间挖断,山北侧被挖去,成为科莱恩化工有限公司厂区,庄连山成为一处独立山体。

2014年9月,科莱恩化工有限公司二期扩建项目

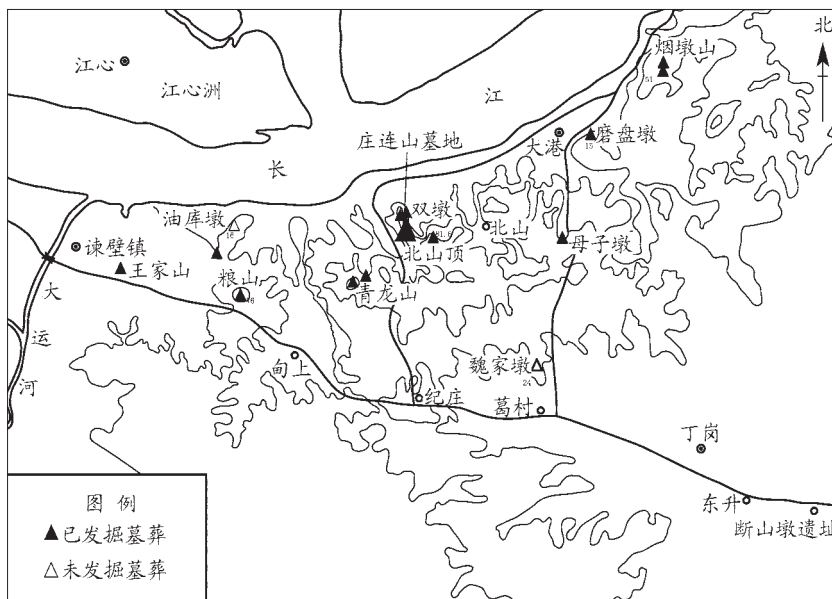

图一// 庄连山墓地地理位置示意图

收稿日期 2015-04-01

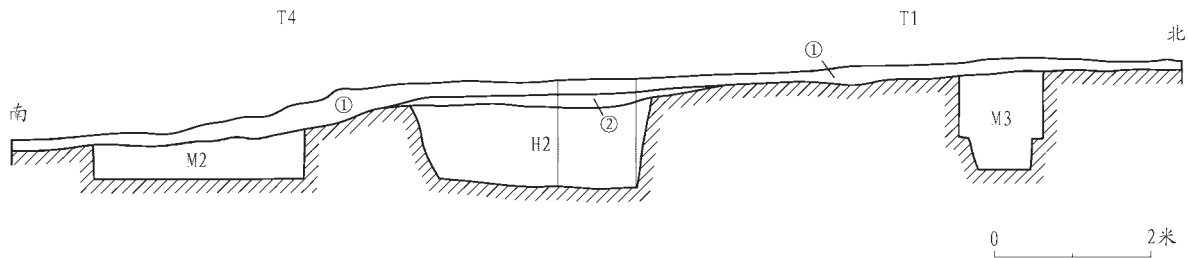

图二// T1、T4西壁剖面图

在山北侧取土平整场地,我馆考古人员调查发现山顶顶部有古代文化遗存,经钻探显示山顶顶部为一处古代墓地。

2014年10—11月,我馆组织考古人员对该墓地濒临破坏的西南部分进行了抢救性考古发掘。发掘采用探方法,将发掘区域内的遗迹整体揭示,在明确遗迹分布规律和地层关系的基础上,对发现的遗迹逐一清理。共发掘7×7米探方4个,编号T1—T4。探方内地层堆积厚0.1~0.5米,分为2层:第1层为表土层,全探方分布,厚0.1~0.5米,黄色,粉质粘土,疏松,夹大量植物根须,该层下开口的遗迹有M1—M3、H1和一座现代墓;第2层仅见于探方中部H2周边的低凹区域,厚0~0.25米,黄灰色,粉土质,局部有淤积特征,H2开口于该层下(图二)。

## 二 遗迹与遗物

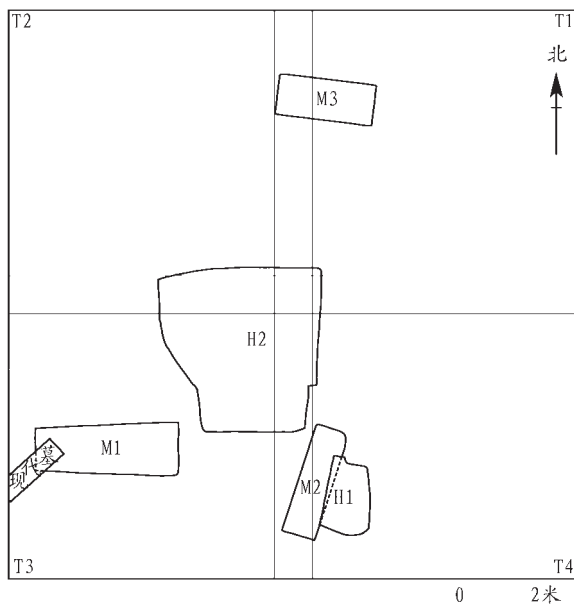

图三// 遗迹分布图

考古发掘古代墓葬3座,编号2014DZM1—M3(简称M1—M3),位于墓地西北部,其上没有封土迹象,分布规律不明显,出土随葬器物31件(彩插五:2)。坑2个,编号2014DZH1、H2(简称H1、H2),形状不规则,未有器物出土(图三)。

### 1. M1

M1位于庄连山顶部偏西侧位置,探方T3西侧,口距地表0.3~0.5米,开口于第1层下,打破生土。墓西南角上半部被一座现代墓打破。

M1为竖穴土坑墓,平面大致呈长方形,方向约90°。坑口东侧高,西侧略低,长约3.8、宽1.2~1.4、深0.6~1.2米,坑壁稍倾斜,不甚平整。墓底平整,长约3.6、宽约1米。

墓坑内填灰白色与黄色花土,疏松、易散,含有木灰、夹砂陶及硬陶残片。底部有木棺痕迹,平面呈长方形,长约1.9、宽约0.6米,偏于墓东侧,棺内填土灰白色,十分疏松,底部有浅灰色片状淤土,棺边缘有朽木及髹漆痕迹,东端有头骨及少量肢骨痕迹。棺西北侧保留有动物牙齿,经鉴定为马牙,马牙排列整齐,从其排列状况分析应该属于一个马头。

M1出土随葬器物13件。其中硬陶坛2件,硬陶甗3件、原始瓷碗5件、铜凿1件、铜箭镞2件。铜箭镞出土于棺内南侧边缘,其余器物出土于棺西侧墓底,硬陶器及原始瓷器均正置,原始瓷碗排列呈梅花状(图四,彩插五:4)。

硬陶坛 2件。泥条盘筑,口、底分制拼接,器内有指抹、捺痕迹。M1:8,侈口,卷沿,沿面内凹,束颈,平弧肩,深鼓腹,平底略内凹。颈部饰弦纹,肩、腹部饰菱形填线纹与方格纹的组合纹饰。紫褐色胎。口径21.2、底径21.6、高45.9厘米(图五:1;图十一:1)。M1:7,残缺,仅存下部少许。腹下收,平底略内凹。腹部饰菱形填线纹。灰褐色胎。残高10.9、底径18.2厘米(图五:2)。

硬陶甗 3件。泥条盘筑,口、底分制拼接,器

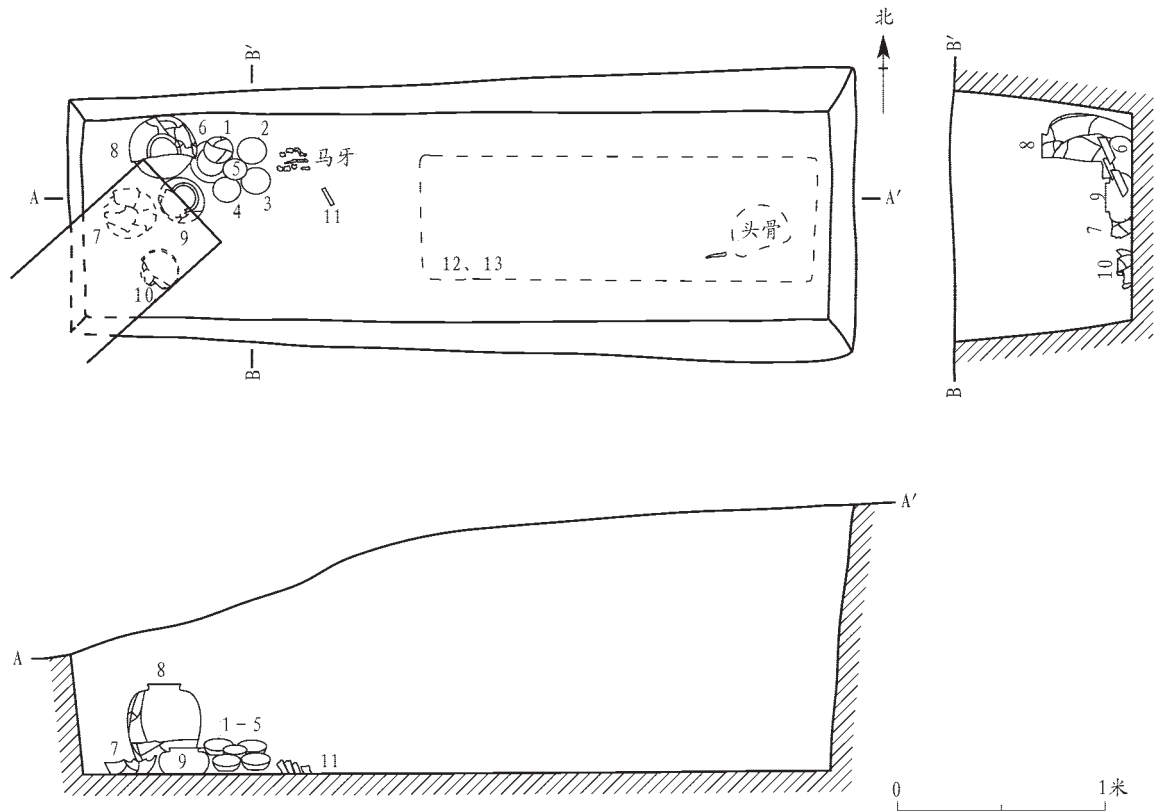

图四// M1平面图、剖视图

1-4.原始瓷碗 5.原始瓷盖 6、9、10.硬陶甗 7、8.硬陶坛 11.铜凿 12、13.铜箭镞

内有指抹、捺痕迹。侈口，卷沿，沿面内凹，尖圆唇，束颈，扁鼓腹，平底内凹。颈、肩部饰弦纹，腹部饰方格纹，近底部被抹平。M1 :6，弧肩略折。灰色胎。口径13.9、底径17.5、高11.4厘米(图五 :3；图十一 :2)。M1 :9，平弧肩。灰褐色胎。口径13.3、底径15.8、高10.3厘米(图五 :4)。M1 :10，残，仅存下部少许。灰褐色胎，器表灰色。残高7.4、底径16厘米(图五 :5)。

原始瓷碗 4件。轮制。敞口，窄折沿，尖唇，平底内凹。灰白色胎。M1 :1，沿下垂，沿面有两道凹槽，上腹直，下腹斜收，器内有细密螺旋凹槽。内施青绿色釉。口径13.5、底径5.6、高4厘米(图五 :6)。M1 :2，沿面平，上腹直，下腹斜收。器内近底部有螺旋凹槽。施青绿色釉，底部粘有砂粒。口径13.3、底径8.3、高3.5厘米(图五 :7；彩插六 :1)。M1 :3，沿面有两道凹槽，尖唇，上腹直，下腹弧收。器内近底部有螺旋凹槽。施青绿色釉，器身有鼓泡，底部粘有砂粒。口径13、底径8.2、高3.3厘米

(图五 :8)。M1 :4，沿面有两道凹槽，弧腹。器内有螺旋凹槽。施青绿色釉，器身有鼓泡，变形严重，底部粘有砂粒。口径12~13.5、底径6.8、高3.5~4厘米(图五 :9)。

原始瓷盖 1件。M1 :5，轮制。敞口，沿面内凹，尖唇，弧腹，饼形足，平底略内凹。底面有平行的线切割痕，器内有螺旋凹槽。灰白色胎，施青绿色釉。口径10、底径4.6、高3.9厘米(图五 :10；彩插六 :2)。

铜凿 1件。M1 :11，锈蚀严重。长条形，上部残，上宽、下窄，单面刃，截面梯形，中空，内有朽木痕迹。残长9.3厘米(图六 :1)。

铜箭镞 2件。锈蚀严重。M1 :12，柳叶形，扁平，截面菱形，尖、翼残。残长4、宽1.2厘米(图六 :2)。M1 :13，残，仅存铤部。

2.M2

M2位于庄连山顶部偏西南位置，探方T4西侧，西距M1约3.4米，北距M3约8米。口距地表

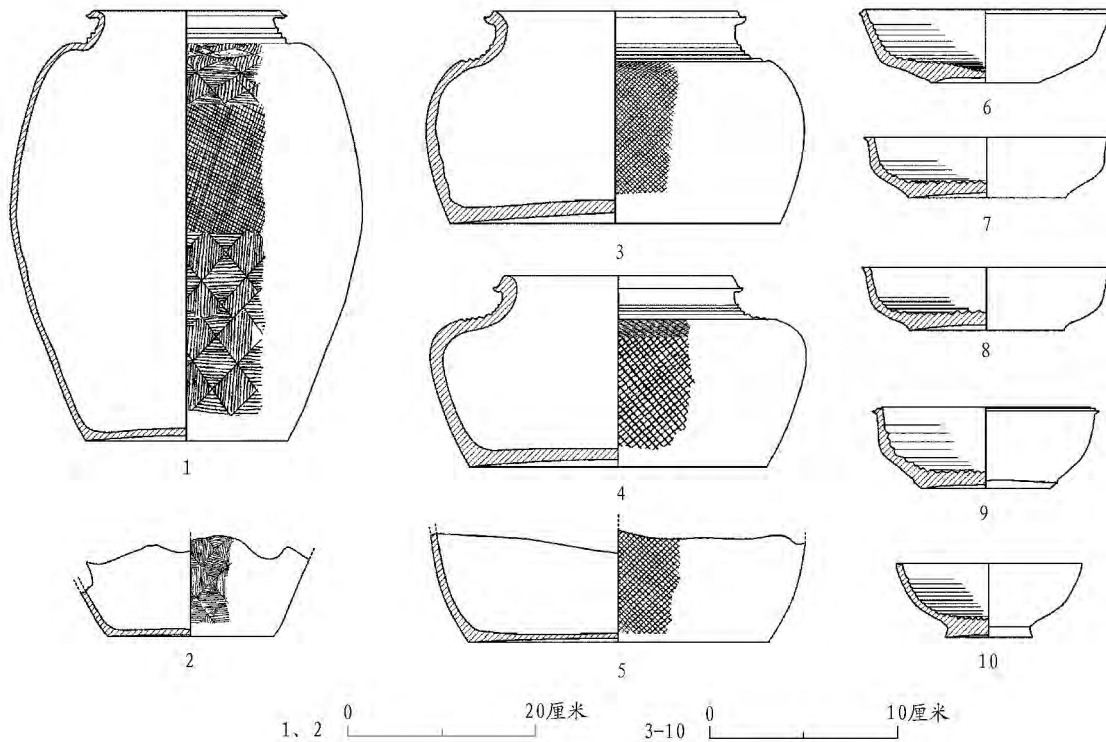

图五// M1出土器物(一)

1、2.硬陶坛(M1 :8、7) 3-5.硬陶甗(M1 :6、9、10) 6-9.原始瓷碗(M1 :1-4)  
10.原始瓷盖(M1 :5) 11.铜凿(M1 :11) 12.铜镞(M1 :12)

0.2~0.4米,开口于第1层下,打破生土,东侧被H1打破。

M2为竖穴土坑墓,平面大致呈长方形,方向约18°。坑口长约2.95、宽约0.88、深0.45~0.5米。坑壁陡直光滑、易剥离。

墓坑内上部填土黄色,粉质粘土,疏松,纯

净。近底部0.1米土灰白色,粉土质,硬结。

M2出土随葬器物12件。其中泥质陶钵、泥质陶甗、泥质陶器盖、硬陶坛各1件、硬陶甗3件、原始瓷碗2件、原始瓷盖3件。器物集中放置于墓北端,硬陶坛、硬陶甗正置于墓底,原始瓷碗、盖多置于泥质陶钵上,其中M2 :3落在泥质陶钵一侧,泥质陶器盖扣于泥质陶甗上,斜压在硬陶坛肩部(图七彩插五5)。

泥质陶钵 1件。M2 :6,泥条盘筑。敛口,尖唇,折肩,弧腹,平底。青灰色胎。口径21.7、底径10.9、高6.6厘米(图八 :1彩插六3)。

泥质陶器盖 1件。M2 :7,钮残,平顶略下凹,弧腹,敞口,平沿。顶内划2组凹弦纹。青灰色胎。口径18.4、高3厘米(图八 :2)。

泥质陶甗 1件。M2 :8,泥条盘筑。直口,平沿,平弧肩,扁鼓腹,平底略内凹。肩部饰1组3道凹弦纹。青灰色胎。口径14.1、底径13.7、高14.6厘米(图八 :3)。

硬陶坛 1件。M2 :12,泥条盘筑,口、底分制

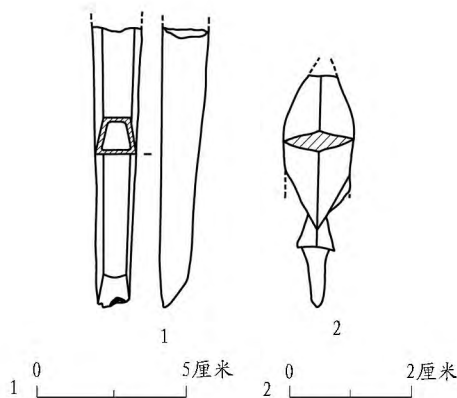

图六// M1出土器物(二)

1.铜凿(M1 :11) 2.铜镞(M1 :12)

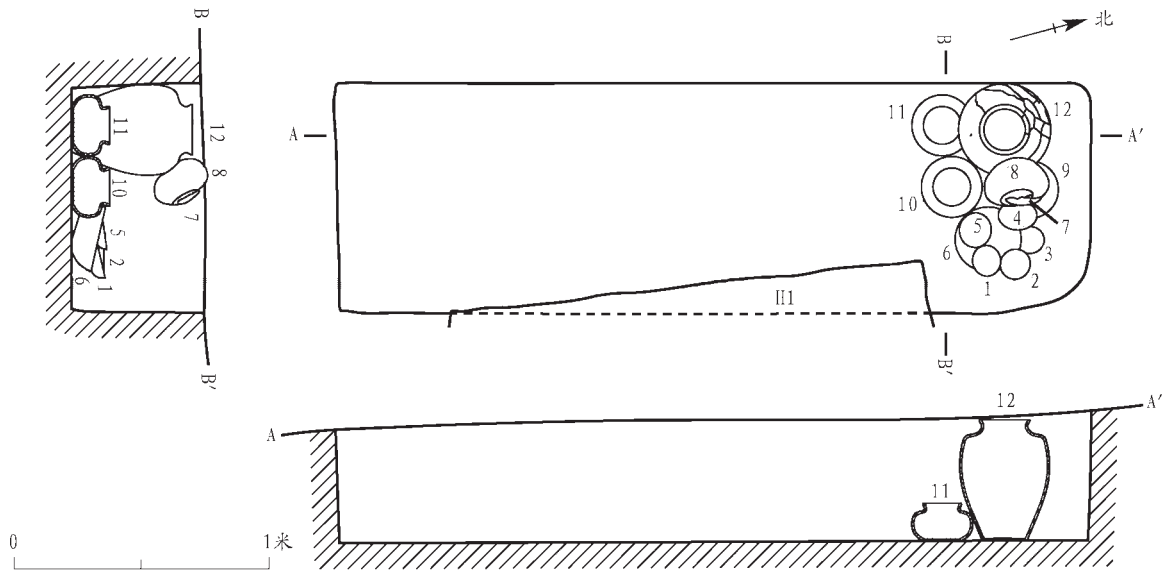

图七// M2平面图、剖视图

1-3.原始瓷盏 4、5. 原始瓷碗 6.泥质陶钵 7.泥质陶器盖 8.泥质陶甗 9-11.硬陶甗 12.硬陶坛

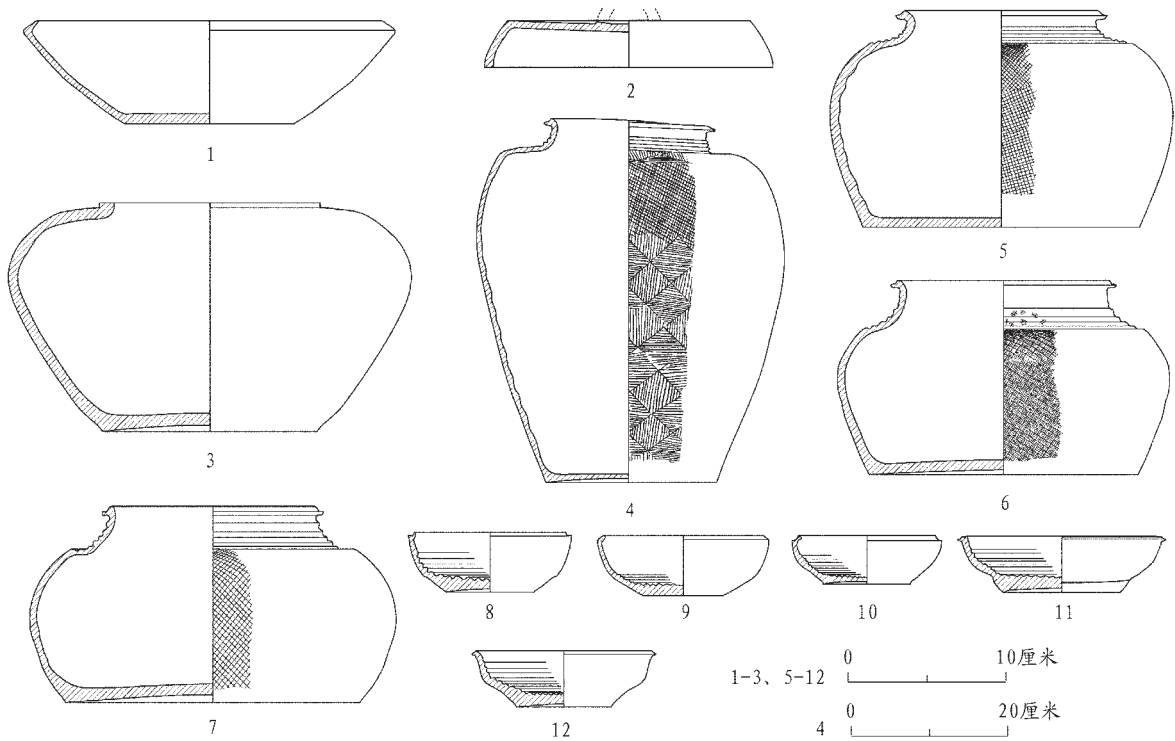

图八// M2出土器物

1.泥质陶钵(M2 :6) 2.泥质陶器盖(M2 :7) 3.泥质陶甗(M2 :8) 4.硬陶坛(M2 :12)  
5-7.硬陶甗(M2 :9-M2 :11) 8-10.原始瓷盏(M2 :1-M2 :3) 11、12.原始瓷碗(M2 :4、5)

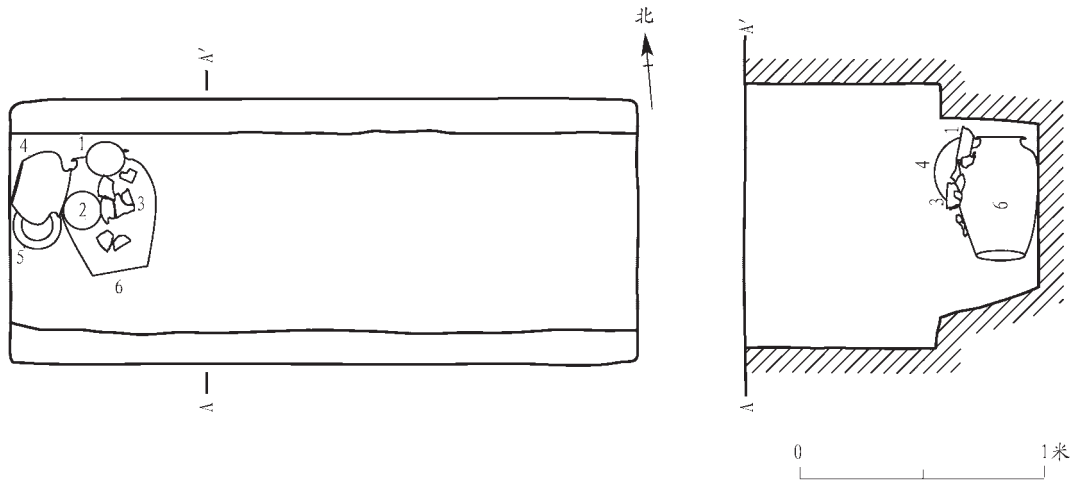

图九// M3平面图、剖视图

1-3.原始瓷碗 4.泥质陶罐 5.硬陶甗 6.硬陶坛

拼接,器内有指抹、捺痕迹。侈口,卷沿,沿面内凹,束颈,弧肩略平,深鼓腹,平底略内凹。颈部饰弦纹,肩、腹部饰菱形填线纹与方格纹的组合纹饰。灰色胎。口径21.5、底径21.8、高46.8厘米(图八:4;彩插六:5)。

**硬陶甗** 3件。泥条盘筑,口、底分制拼接,器内有指抹、捺痕迹。侈口,卷沿,沿面内凹,尖圆唇,束颈,扁鼓腹。M2:9,弧肩,平底。颈、肩部饰弦纹,腹部饰方格纹,近底部被抹平。灰褐色胎。口径12.3、底径17.4、高14厘米(图八:5;彩插六:4)。M2:10,弧肩略折,平底略内凹。颈部饰弦纹,肩、腹部饰方席纹,近底部被抹平。灰褐色胎。口径14.5、底径17.4、高12.4厘米(图八:6;图十一:3)。M2:11,弧肩略折,平底略内凹。颈、肩部饰弦纹,腹部饰方格纹,近底部被抹平。灰色胎,局部呈褐色。口径14、底径18.8、高12.8厘米(图八:7)。

**原始瓷盏** 3件。轮制。敞口,内折沿,沿面内凹,尖唇,弧腹。器内有螺旋凹槽。灰白色胎,施青绿色釉。M2:1,平底略内凹。无釉处呈褐色,底部粘有砂粒。口径9.7、底径5.7、高3.7厘米(图八:8)。M2:2,平底。底部粘有砂粒。口径9.8、底径5、高3.8厘米(图八:9)。M2:3,平底略内凹。底面有平行的线切割痕。口径8.9、底径5.2、高3.1厘米(图八:10)。

**原始瓷碗** 2件。轮制。敞口,窄折沿下垂,器内有螺旋凹槽。M2:4,沿面有两道凹槽,弧腹,平底内凹。灰白色胎,施青绿色釉。口径12.4、底径

7.2、高3.5厘米(图八:11)。M2:5,上腹较直,下腹弧收,平底略内凹。灰白色胎,施青绿色釉,釉脱落殆尽。口径12、底径5.9、高3.5厘米(图八:12)。

### 3.M3

M3位于庄连山顶部,探方T1西侧,南距H2约4米,距M2约8米。口距地表约0.15米,开口于第1层下,打破生黄土。

M3为竖穴土坑墓,平面呈长方形,方向约96°。坑口长约2.55、宽1.02~1.08、深约1.2米。坑壁近垂直,但壁面不甚平整。坑底长约2.55、宽0.6~0.65米,南、北两侧设生土二层台,台高约0.4、宽约0.14米,北侧二层台壁近垂直,南侧略倾斜。

墓坑内填土灰白色,粉土质,疏松,夹有少量泥质陶、硬陶残片及木灰。

M3出土随葬器物6件。均放置于墓底西端生土二层台之间。其中泥质陶罐、硬陶坛、硬陶甗各1件、原始瓷碗3件。硬陶坛向北侧倒伏于墓底,原始瓷碗置于硬陶坛上,硬陶甗正置于墓底,泥质陶罐向东侧倒伏。原始瓷碗M3:3破碎,可能是放置时即已打碎,其余器物完整(图九:彩插五:3)。

**泥质陶罐** 1件。M3:4,泥条盘筑。侈口,卷沿,沿面内凹,束颈,弧肩,鼓腹,平底略内凹。颈部饰弦纹,肩、腹部饰方格纹。砖红色胎。口径17.7、底径16.2、高24.6厘米(图十:2)。

**硬陶坛** 1件。M3:6,泥条盘筑,口、底分制拼接,器内有指抹、捺痕迹。侈口,卷沿,沿面内凹,束颈,弧肩略平,深鼓腹,平底略内凹。颈部饰弦

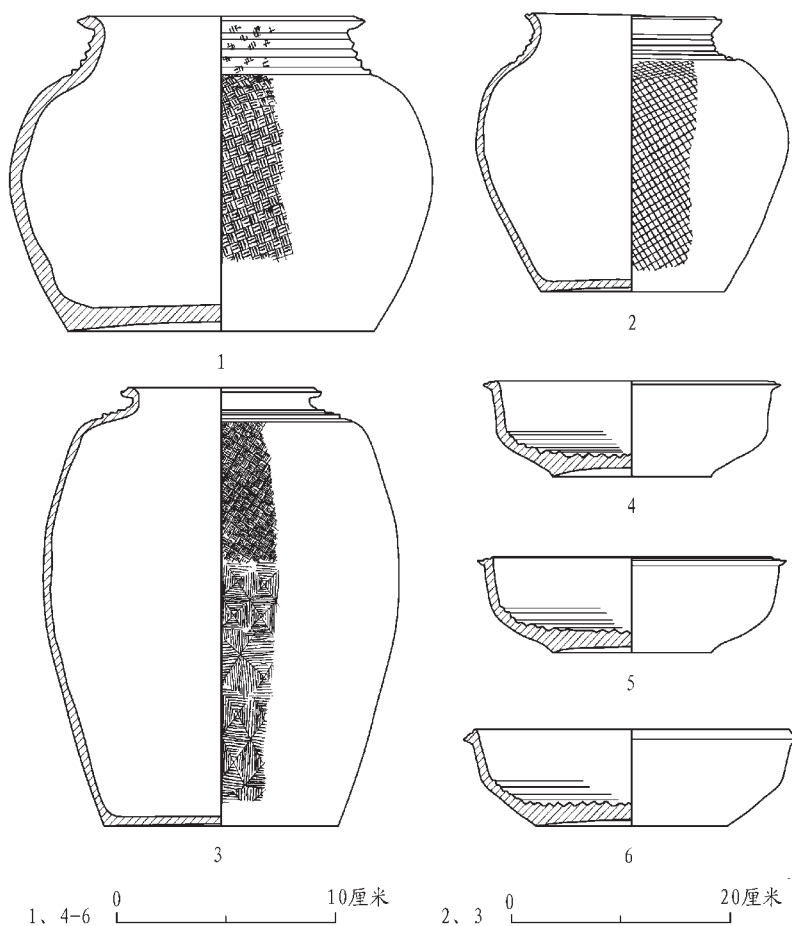

图十// M3出土器物

1.硬陶甗(M3:5) 2.泥质陶罐(M3:4) 3.硬陶坛(M3:6) 4-6.原始瓷碗(M3:1-M3:3)

纹,肩及上腹部饰席纹,下腹部饰菱形填线纹。褐色胎。口径18.2、底径21.4、高39.6厘米(图十:3;

南侧,M2东侧。口距地表0.1~0.2米,开口于第1层下,打破M2及生黄土。

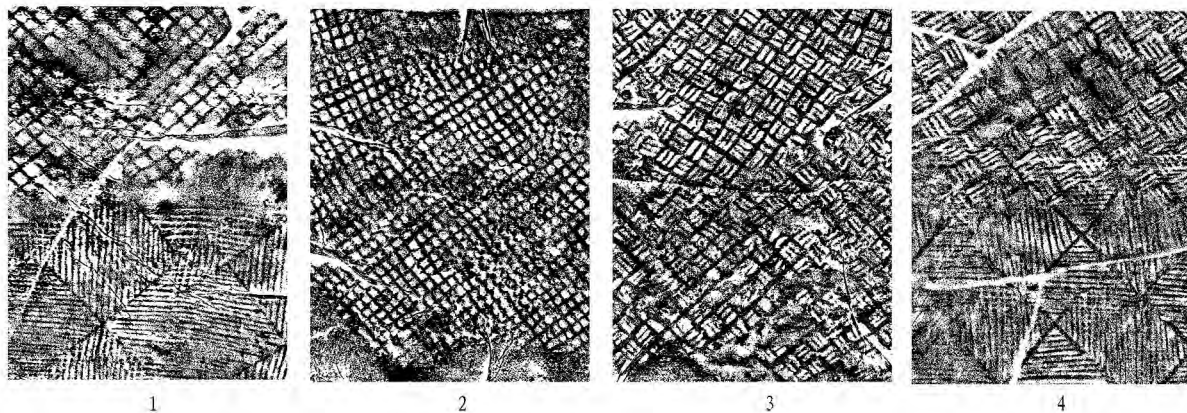

图十一// 硬陶器纹饰拓片

1.菱形填线纹与方格纹组合(M1:8) 2.方格纹(M1:6) 3.席纹(M2:10) 4.菱形填线纹与席纹组合(M3:6)

图十一:4)。

硬陶甗 1件。M3:5,泥条盘筑,口、底分制拼接,器内有指抹、捺痕迹。侈口,卷沿,沿面内凹,尖圆唇,束颈,溜肩,鼓腹,平底略内凹。肩、腹部饰席纹,近底部被抹平,颈部席纹抹而未尽,其上叠加弦纹。灰褐色胎,器表灰色,局部褐色。口径12.9、底径13.9、高13.6厘米(图十:1)。

原始瓷碗 3件。轮制。敞口,窄折沿下垂,沿面有两道凹槽,尖唇,上腹较直,下腹弧收,平底内凹。器内有螺旋凹槽。M3:1,灰白色胎,施青绿色釉,釉脱落严重。口径13.4、底径7.2、高4.2厘米(图十:4;彩插六:6)。M3:2,灰黄色胎,施黄绿色釉,釉脱落殆尽。口径13.8、底径7.2、高3.9厘米(图十:5)。M3:3,灰白色胎,施青绿色釉,无釉处呈褐色,底部粘有砂粒。口径15.1、底径8.7、高4.4厘米(图十:6)。

4.H1

H1位于庄连山顶西部南侧,M2东侧。口距地表0.1~0.2米,开口于第1层下,打破M2及生黄土。

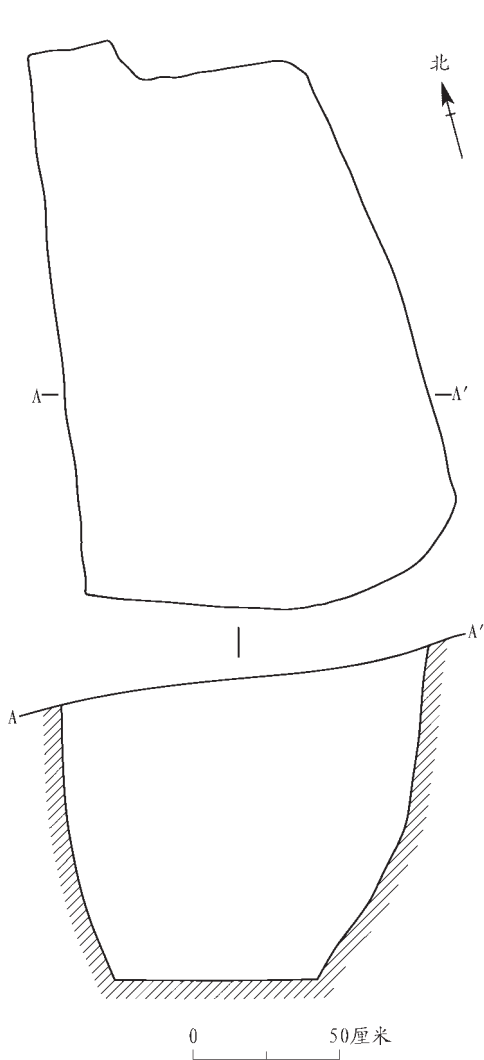

图十二// H1平、剖面图

坑口平面形状不规则,大致呈长方形,南北向,长约2、宽1~1.35米,侧壁内斜,向下渐收成不规则的凹坑,深约1.15米(图十二)。

坑内未有遗物出土。填土灰白色,粉土质,疏松,夹有少量木灰、红烧土、夹砂陶片。底部土呈片状结构,有水平淤积层理,边缘部分填土有斜向淤积层理。

H1平面形状不规则,壁斜,斜壁面及底部有淤土,坑内是倒塌、淤积形成的填土,应为盗坑。

#### 5.H2

H2位于庄连山顶部,探方T1~T4中部,西南距M1约0.6米,东南距M2约0.3米,北距M3约4

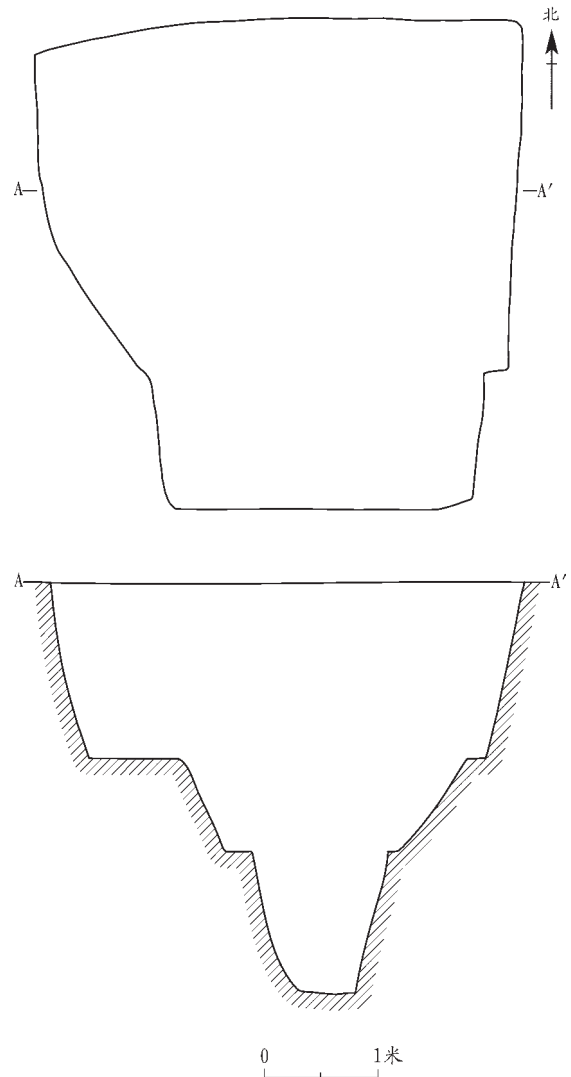

图十三// H2平、剖面图

米。口距地表约0.15~0.3米,开口于第2层下,打破生黄土。

H2深约3.6米,大致分为3级。坑口平面呈凸字形,南北长约4.35、东西宽2.6(南)~4.3(北)米。第一级深1.3~1.6米,坑壁斜直;第二级平面呈不规则形,形状类似葫芦,长约4、宽1.1~2.5米,弧壁,深0.5~0.8米;第三级平面长方形,东南至西北走向,口、底平面呈长方形,口长约2.3、宽约1.1米,底长约1.4、宽约0.4米,壁斜直,深约1.2米(图十三)。

坑内未有遗物出土。填土灰白色,粉土质,疏松,含少量木灰、红烧土,局部有较大块的木炭。



底部及边缘有淤土,底部淤土呈片状结构,淤积层水平状,边缘部分淤土淤积层理斜向。

H2平面形状不规则,壁斜,斜壁面及底部有淤土,坑内是倒塌、淤积形成的填土,应为盗坑。

### 三 结语

庄连山春秋墓地M1-M3随葬器物组合相似,器形相近,年代应相近。出土器物器形和纹饰时代特征较为明显。硬陶器均肩部稍折,拼接台面较宽,纹饰为方格纹、席纹、菱形填线纹或为其中两者的组合纹饰,既不见西周晚期常见的回纹、折线纹,也不见春秋晚期常见的窗格纹;出土的原始瓷器有碗、盏,未见豆,器内有整齐的螺旋凹槽,碗窄折沿,腹较浅,平底。以上器物特征介于《江苏南部土墩墓》<sup>[9]</sup>第三、四期之间,其中硬陶坛M1:8、M3:6与金坛裕巷一号墩<sup>[10]</sup>Q5:2器形基本一致;原始瓷碗M1:4、M3:1-M3:3与金坛裕巷一号墩Q5:7器形基本一致,与德清火烧山B型IV式碗<sup>[11]</sup>接近。因此,推测墓葬年代为春秋中期。

大港、谏壁沿江一带的丘陵山脉是吴国贵族墓葬区。这里发掘过的西周至春秋时期墓葬主要有烟墩山一、二号墓<sup>[12]</sup>,母子墩墓<sup>[13]</sup>,磨盘墩墓<sup>[14]</sup>,北山顶墓<sup>[15]</sup>,青龙山墓<sup>[16]</sup>,粮山一、二号墓<sup>[17]</sup>,王家山墓<sup>[18]</sup>,双墩<sup>[19]</sup>,这些墓葬一般规模较大,随葬器物较多,而随葬的青铜礼乐器、车马器、兵器反映出墓主人为高等级的贵族、王侯身份,特别是青龙山墓、北山顶墓分别位于青龙山、背顶山之巔,面对长江,居高临下,地势开阔,墓葬规模宏大,随葬器物精美,发掘者推测墓主人是一代吴王。庄连山墓地位置与这些王侯墓葬相比,地势较低,所在的山岗是背顶山下向北伸出的一条余脉,海拔仅30米左右,墓葬规模较小,空间仅可容一棺,最大的M1与磨盘墩墓稍近,远小于周边的其他几座墓葬,墓葬随葬器物仅6~13件,除凿、箭镞等少量小件铜器外,均为陶、瓷器,其数量大致与青龙山大墓的附葬墓相似,甚至少于句容、金坛地区土墩墓中一般被认为平民墓葬的随葬器物数量。由此可见,虽然庄连山春秋墓地处于吴国贵族墓葬区,但M1-M3的主人的身份可能较低,最有可能是某一贵族墓的陪葬墓。

考古发掘显示大港、谏壁一带的墓葬由西周早期沿续至春秋晚期,早期为竖穴浅坑或平地掩埋,设置石床或石框,属江南地区独特的土著文化,如烟墩山二号墓、母子墩墓,晚期受中原文化影响,向竖穴深坑发展,春秋晚期出现平面呈甲字形或刀形的大墓。庄连山M1-M3墓葬开挖于自

然山体之上,形状规整,为典型的竖穴土坑墓,与茅山周边地区的春秋时期土墩墓有明显差别,M1中放置马头随葬、M3底部设置生土二层台现象在本区域墓葬都很少见到。说明墓葬受到中原文化因素强烈影响。

墓地上原种有茶树,地面大致平整,地表无明显隆起,墓葬上未发现封土迹象。这一区域盗墓活动猖獗,不远处的双墩被洗劫一空,而此次发掘的T1-T4内就发现2个盗洞,其中H2体量较大,边长达4米以上,深度达3.6米。2个盗洞都未能准确地盗到墓葬,说明当时墓上没有明显标志,侧面反映出M1-M3墓上未封土或者有小体量的封土。

庄连山春秋墓地的发现说明大港、谏壁一带除了大、中型的较高等级的贵族墓葬外,还存在一些等级较低的墓葬类型,这些墓葬位于地势较低的山岗坡麓上,地面上无明显标志。这一墓地的发现对于今后在一区域的考古工作有着一定的启示意义,对于研究这一时期这一区域的墓葬有着重要价值。

领 队 李永军

执 笔 王克飞 何汉生

[1]尹焕章、张正祥:《宁镇山脉及秦淮河地区新石器时代遗址普查报告》,《考古学报》1959年第1期。

[2][12]江苏省文物管理委员会:《江苏丹徒县烟墩山出土的古代青铜器》,《文物参考资料》1955年第5期;江苏省文物管理委员会:《江苏丹徒烟墩山西周墓及附葬坑出土的器物补充材料》,《文物资料丛刊》1956年第1期。

[3][13]南京博物院、丹徒县文管会:《江苏丹徒大港母子墩西周铜器墓发掘简报》,《文物》1984年第5期。

[4][15]江苏省丹徒考古队:《江苏丹徒北山顶春秋墓发掘报告》,《东南文化》1988年第3、4期。

[5][16]丹徒考古队:《丹徒青龙山春秋大墓及附葬墓发掘报告》,徐湖平主编《东方文明之韵——吴文化国际学术研讨会论文集》,岭南美术出版社2000年。

[6][17]镇江博物馆:《江苏丹徒出土东周铜器》,《考古》1981年第5期;《江苏丹徒粮山石穴墓》,《考古与文物》1987年第4期。

[7][18]镇江博物馆:《江苏镇江谏壁王家山东周墓》,《文物》1987年第12期。

[8][19]江苏丹徒考古队:《江苏丹徒大港土墩墓发掘报告》,《文物》1987年第5期;镇江博物馆、南京博物院:《江苏镇江大港双墩2号墩发掘报告》,《南方文物》2010

- 年第4期。  
 [9]邹厚本:《江苏南部土墩墓》,《文物资料丛刊》6,文物出版社1982年。  
 [10]南京博物院:《江苏金坛裕巷土墩墓群一号墩的发掘》,《考古学报》2009年第3期。

- [11]浙江省文物考古研究所、故宫博物院、德清县博物馆:《德清火烧山 原始瓷窑址发掘报告》,文物出版社2008年。  
 [14]南京博物院、丹徒县文管会:《江苏丹徒磨盘墩周墓发掘简报》,《考古》1985年第11期。

(责任编辑、校对 黄 苑)

## A Brief Excavation Report of the Spring and Autumn Cemetery at Mount Zhuanglian in Zhenjiang, Jiangsu

Zhenjiang Museum

Abstract: In October and November 2014, Zhenjiang Museum conducted a preventive excavation on the southwestern part of the cemetery located in the south of Mount Zhuanglian in Zhenjiang, Jiangsu. The excavation unearthed three tombs and two pits. The three tombs are all vertical earthen tombs with a small number of hard pottery, celadon and bronze wares. The features of the burial objects suggest that the tombs were from the middle of the Spring and Autumn period. Tomb M1 was buried with a horse head and Tomb M3 was installed with earthen wall shelves, which are rare to see in other tombs of this area, suggesting a strong influence from the central plain culture.

Key words: Zhenjiang; Mount Zhuanglian; middle of the Spring and Autumn period; cemetery

## 《东南文化》订阅启事

《东南文化》杂志是由南京博物院主办的社会科学综合性学术期刊,1985年创刊,20多年来已出版200余期,深受海内外文化界、学术界、收藏界的推崇,被录入中文核心期刊、中国人文社会科学核心期刊、中文社会科学引文索引来源期刊等。

《东南文化》于2009年改版后,定位于中国大陆东南及港、澳、台地区乃至日、韩等东亚诸国文化遗产的探索、研究、保护、展示与利用等,加强了对文化遗产从保护、研究、管理到继承、欣赏、展示诸领域的理论创新与成功实践的关注,以适应我国文化遗产事业发展的新内容、新趋势和新要求,凸现文化遗产地位,彰显东南地域特色,并努力打造文化遗产研究与保护的交流与合作的平台,从而推动中国文化遗产研究与保护事业取得新的更大的发展。主要栏目有:东南论坛、遗产保

护理论、考古探索、地域文明、博物馆新论、专题研究、十竹斋艺谭等,图文并茂、印刷精美。

本刊为大16开本,128页。全年6期。国内外公开发行,国内邮发代号28-236。全年订费165.00元(含邮资),国外订户每年订费为120美元(单价20美元)。凡读者直接向编辑部订购,可获书价8折优惠。我刊在收到订单及书款后,即发杂志。

另外本刊尚有部分过期刊物,欢迎选购。

通信地址:南京市中山东路321号

南京博物院《东南文化》编辑部

联系人:何刚

邮政编码:210016

电话:(025)84841253

电子邮箱:dnwh@chinajournal.net.cn

《东南文化》编辑部

## 江苏镇江庄连山春秋墓地



1.庄连山墓地(西 东)



2.发掘后全景(西 东)



3.M3(南 北)



4.M1(西 东)



5.M2(南 北)

(文见第39页)

## 江苏镇江庄连山春秋墓地出土器物



1.原始瓷碗(M1:2)



2.原始瓷盏(M1:5)



3.泥质陶钵(M2:6)



4.印纹硬陶甗(M2:9)



5.印纹硬陶坛(M2:12)



6.原始瓷碗(M3:1)

(文见第39页)